

1502 T

1503 T

FIRIN

KULLANMA

KILAVUZU



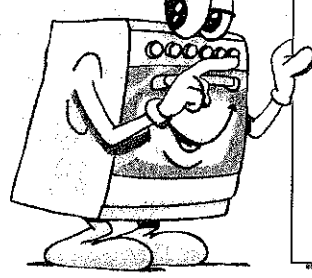

**aiiklele okumanızı ve bir başvuru
kaynağı olarak saklamanızı rica
ederiz.”**



5. Bölüm:
Fırın kısmının
kullanılması

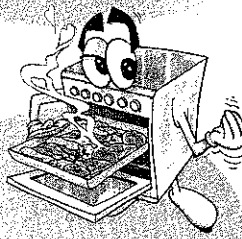

6. Bölüm:
Bakım ve
temizlik

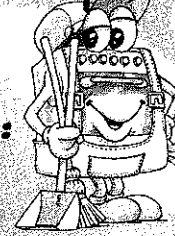

7. Bölüm:
Nakliye
ile ilgili
bilgiler

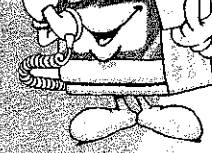

9. Bölüm:
Arçelik
Yetkili Servisleri

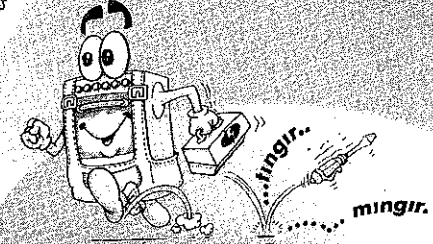

mingır.



Ürününüzü yerleştirirken elektrik kablosunu gövdenin altına sıkıştırmayınız. Kabloyu fırın kapağına sıkışacak şekilde kullanmayınız. Kablo izolasyonu bundan zarar görebilir. **Elektrik kablosu hasarlandığında en yakın servisimize başvurarak yenisini taktırınız.**

3. Bölümde verilen ölçülerde hazırlanmış dolap içine yerleştiriniz.

Fırın lambasını değiştirmeden önce fırının elektrik kablosunu prizden çıkarınız.

İlk kullanımda veya elektrik kesintilerinde saatinizi mutlaka ayarlayınız. **Aksi takdirde fırınınız çalışmayacaktır.**

Fırınınızı kullanıma hazır hale getirebilmeniz için en yakın **Arçelik Yetkili Servisi**'ni çağırınız.

malzemeleri çocuklar için tehlike oluşturabilir. Izgara yaparken fırının dış yüzeyleri sıcak olabilir. **Çocukları fırından uzak tutunuz.**

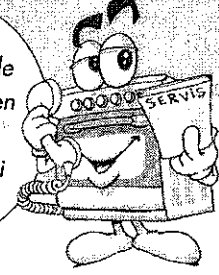

Yükseklik	600 mm	600 mm
Fırın hacmi	60 lt	58 lt
Net ağırlık	35 kg	36,5 kg
Besleme gerilimi	220 V - 50 Hz	220 V - 50 Hz
Fırın gücü	2400 W	2400 W
Izgara gücü	1100/2300 W	1100/2300 W
Turbo rezistansı		2100 W
Turbo motor gücü		38 W
Turbo motor devri		2800 devir/dakika
Lamba	15 W/25W	15 W/25 W
Toplam güç	2415 W	2470 W
Pişirme	Elektronik dijital saatle programlı - programsiz pişirme	Elektronik dijital saatle programlı programsiz pişirme
Termostat	Elektrikli, 250°C'a kadar ayarlanabilen	Elektrikli, 280°C'a kadar ayarlanabilen
Yangın tehlikesi koruma sınıfı	Y	Y

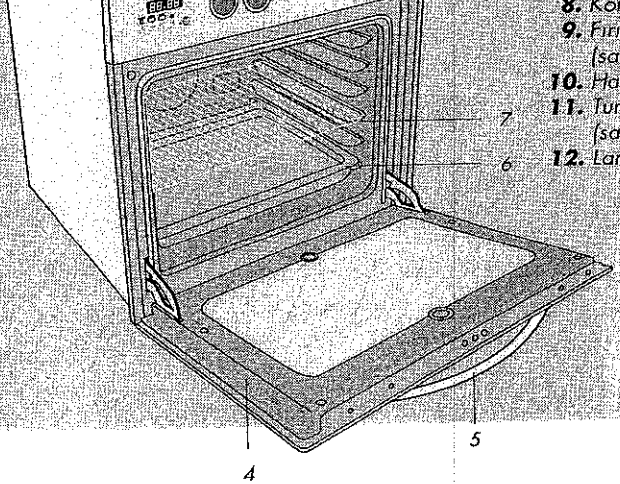

- 8. Kontrol paneli
- 9. Fırın altı rezistansı (sac arkasında)
- 10. Hava çıkış delikleri
- 11. Turbo motor (sac arkasında)
- 12. Lamba



4

5

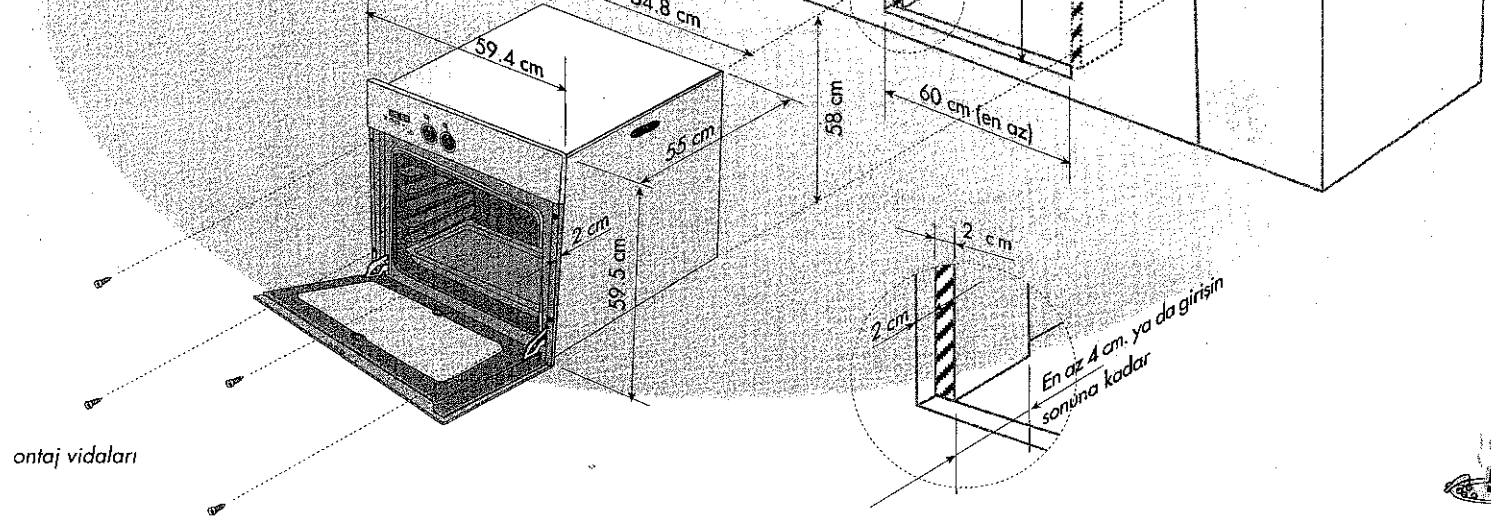

dođru bastırınız.



Dijital saat

Fırın ısıtıcı
kontrol
düğmesi

Fonksiyon
seçici
düğme

1502 T

Termostat lambası

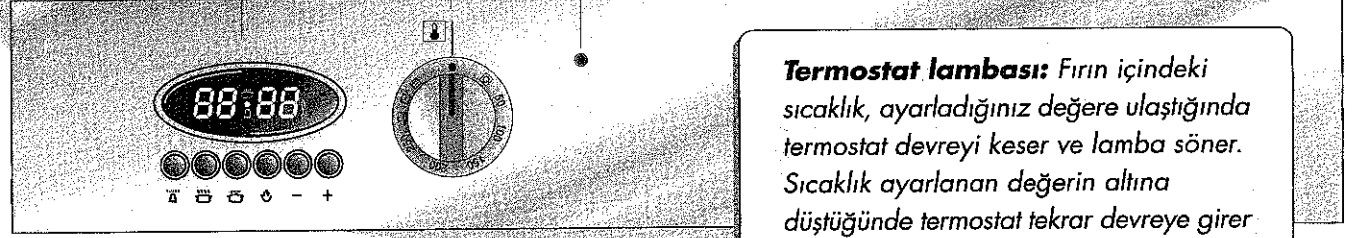

Termostat lambası: Fırın içindeki sıcaklık, ayarladığınız değere ulaştığında termostat devreyi keser ve lamba söner. Sıcaklık ayarlanan değerin altına düştüğünde termostat tekrar devreye girer ve lamba yanar.



**Konumda
kullanabilirsiniz;**

aşağıdaki fonksiyonları gerçekleştirebilirsiniz.

- Alt ve üst rezistanslar yemeğinizin her iki yüzünün de eşit pişmesini sağlar,
- Fırınızda yiyecekleri, (konserve konumunda) sterilize yapabilirsiniz. (Bkz. Sterilize / konserve yapılması)
- Bu konumda ızgara yapabilirsiniz.
- Tel ızgara üzerinde ızgara yaparken tel ızgarayı mutlaka yağlayınız.

rezistansı ve turbo fanını çalıştırarak aşağıdaki fonksiyonları gerçekleştirebilirsiniz.

- Kokularını birbirine karıştırmadan, pişirme sıcaklıkları birbirine yakın veya aynı olan, 2 veya 3 çeşit yemeği aynı anda pişirerek enerji tasarrufu sağlar.

Fırın arka duvarındaki rezistansın yanmasıyla oluşan sıcak hava ile

on ısıtma yapınız.

- Turbo konumunda, üç tepsi ile yapılan börek ve benzeri hamur işlerinde, tepsi aralarındaki boşluğun kapanmasını önlemek için, hamuru delerek kabarmasını önleyiniz.
- Saat ile programlı pişirme yapmanız durumunda, farklı pişirme sürelerinde pişen yemekler için, en kısa süreli pişirmeye göre program yapınız. İlave süreleri kendiniz kontrol ediniz.



☒ Bu konumda alt rezistans, üst rezistans, ve turbo fanı çalıştırılarak yemeğinizin her iki yüzünün de daha hızlı bir şekilde eşit pişmesini sağlar.

☒ Pişireceğiniz yemeğin özelliğine göre alt rezistans ve turbo fanı çalıştırılarak pişirme yapılır.

☒ Bu konumda ızgara yapabilirsiniz.



Tepsileri fırın içine yerleştirirken önden bakıldığında aynı hizada olmasına dikkat ediniz.

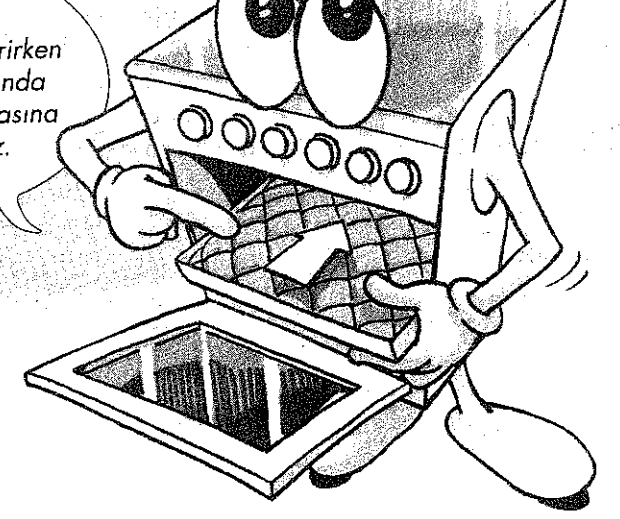

Pişireceğiniz yemek cinsini, lepsi konumu ve termostat konumları, pişirme tablosunda verilmiştir. Pişirme tablosuna bakarak yemeğin cinsine göre **"fonksiyon seçici"** düğmeyi sola veya sağa doğru çevirerek fonksiyonu ayarlayınız. Daha sonra tabloda verilen sıcaklığı **"fırın ısıtıcı kumanda"** düğmesini sağa doğru (saat ibresi yönünde) çevirerek ayarlayınız. Pişireceğiniz yiyecek için ön ısıtma yapacaksanız, ön ısıtma süresi sonunda pişirmek istediğiniz yemeği fırınına yerleştiriniz ve fırınının kapağını

benimleni süre sonunda fırınının **"ısıtıcı kumanda"** düğmesini ve **"fonksiyon seçici"** düğmeyi **"0"** konumuna getirerek pişirme işlemini durdurunuz. Saatinizle programsız pişirme, yarı otomatik programlama ve otomatik programlama yapabilirsiniz.

Komanda
düğmesi (1503 T)
Bu düğme **"fonksiyon seçici"** düğme ile birlikte kullanılır. **"50°C"** ile **"280°C"** arasındaki sıcaklıklara ayarlanabilir. **"fonksiyon seçici"** düğme ile istenilen kademeyi seçiniz. Sonra **"fırın ısıtıcı kumanda"** düğmesini sağa doğru çeviriniz. Lambalar ve seçtiğiniz kademeye bağlı olarak rezistanslar veya fan devreye girer. Fırın içindeki

keser ve **"fırın ısıtıcı kumanda"** düğmesi üzerindeki lamba söner. Sıcaklık, ayarlanan değer altına düştüğünde, termostat tekrar devreye girer ve düğme üzerindeki ışık yanar. Böylece pişirme süresi boyunca ayarlanan sıcaklık değeri korunmuş olur.



Fonksiyonlar ve kademeleri aşağıda açıklanmıştır. Kademeleri çalıştırmak için "**fonksiyon seçici**" düğme (Kademe ☒ hariç) ile birlikte "**fırın ısıtıcı kumanda**" düğmesini de seçeceğiniz bir sıcaklık değerine getiriniz ve **saatinizi ayarlamanız** gerekir.



10

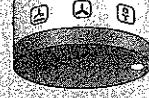

devreye girer.

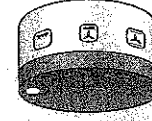

devreye girer.

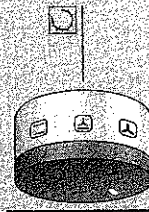

Fan ve fırın alt ısıtıcısı devreye girer.

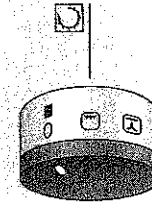

Izgara ısıtıcısı devreye girer.

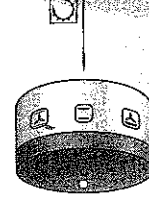

Alt ve üst ısıtıcılar devreye girer.

Birinci rafa tepsiyi koyunuz. Tepsiye yaklaşık 80°C'de 1/2 litre su koyunuz. Kavanozların birbirine temas etmemesine dikkat ediniz. Fırınınızın kapağını kapatınız. Fırınınızın **"fonksiyon seçici"** düğmesini "☐" konumuna getiriniz. Sonra;

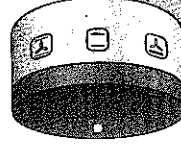

düğmesini 150-200 °C arasına (yaklaşık 180°C) getiriniz. 45 dakika sonra fırınınızın **"fonksiyon seçici"** düğmesini "0" konumuna getiriniz. 30 dakika sonra fırından çıkarınız.

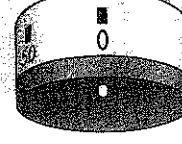
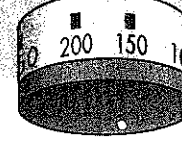

arasına getiriniz. 80-90 dakika sonra fırınınızın **"fonksiyon seçici"** düğmesini "0" konumuna getiriniz. 30 dakika sonra fırından çıkarınız.

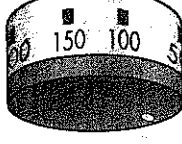

yanı açık tutunuz.

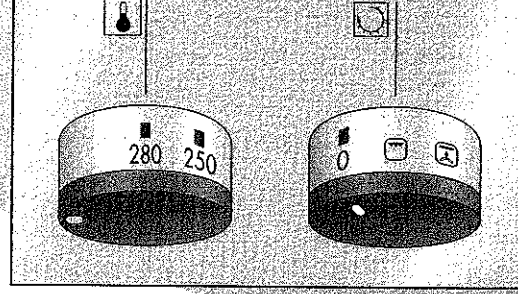

Kontrol panosu üzerindeki düğmelerin ısınmasını önlemek için, düğme koruma sacını ön kapak ile fırın gövdesi arasında boşluk kalmayacak şekilde ortalayarak takınız. Bu sac kullanılmadığı zaman oluşacak hasarlardan **firmamız sorumlu olmayacaktır.**

Pişireceğiniz yemek cinsleri, tepsi konumu ve termostat konumları pişirme tablosunda verilmiştir. Pişirme tablosuna bakarak yemeğin cinsine göre pişirme sıcaklığını **"fırın ısıtıcı kumanda"** düğmesini sağa doğru (saat ibresi yönünde) çevirerek ayarlayınız. Pişireceğiniz yiyecek için ön ısıtma yaparsanız, ön ısıtma süresi sonunda pişirmek istediğiniz yemeği fırına yerleştiriniz ve fırın kapağını kapatınız. Tabloda belirtilen süre sonunda **"fırın ısıtıcı kumanda"** düğmesini tekrar **"0"** konumuna getirerek pişirme işlemini durdurunuz.

Pişirme süresinin bitimine 5 dakika kala kapağı açmamak kaydıyla enerji tasarrufu sağlamak için sistemi kapatabilirsiniz.



14

kumandası ile birleştirilmiştir. Fırın çalıştırıldığında termostat lambası da devreye girer.

Termostat lambası

(sarı): Termostatın devrede olup olmadığını gösterir. Fırın içindeki sıcaklık ayarladığınız değere geldiğinde termostat devreyi keser ve lamba söner. Sıcaklık ayarlanan değer altına düştüğünde, termostat tekrar devreye girer ve termostat lambası yanar.

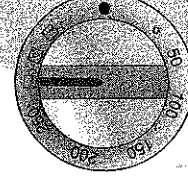
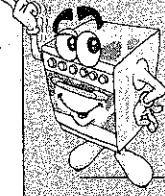

rezistansı ve ızgara rezistansının I. kademesi devreye girer. 50°C - 250°C arasındaki sıcaklığı kumanda etmek mümkündür.

3. Kademe (☒):

Sadece fırın rezistansına kumanda edilmektedir.



II. kademesine kumanda edilmektedir.

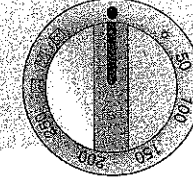

5. Kademeden sonra, düğmeyi "0" konumuna getirmek için saat dönüş yönünün tersine çeviriniz.

Siğir eti	250	50 - 60	3 - 4
Koyun eti	240	30 - 40	3 - 4
Dana eti	250	40 - 50	3 - 4
Piliç (parçalı)	200	30 - 35	3 - 4
Balıklar	200	30 - 40	3 - 4
Hindi	200	35 - 45	3 - 4
Makarna (fırında)	210	20 - 30	3 - 4

Not: Tablodaki değerler laboratuvarlarımızda elde edilen sonuçlardır. Pişirme süreleri malzeme miktarına göre değişebilir. Pişirme ve kullanım alışkanlıklarınıza bağlı olarak, ağız tadınıza uygun değişik lezzetler bulabilirsiniz. Pişirmeye başlamadan önce 5-10 dakika ön ısıtma yapınız.



Kontrol paneli üzerindeki düğmelerin ısınmasını önlemek için, **düğme koruma sacını** ön kapak ile fırın gövdesi arasında boşluk kalmayacak şekilde ortalayarak takınız. Bu sac kullanılmadığı zaman oluşacak hasarlardan **firmamız sorumlu olamayacaktır.**

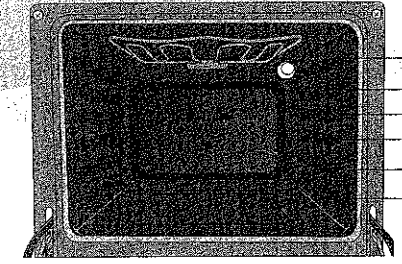

- 6. Raf
- 5. Raf
- 4. Raf
- 3. Raf
- 2. Raf
- 1. Raf

Rezistansların devreye sokulabilmesi için, saatin mutlaka ayarlanmış olması gerekir.

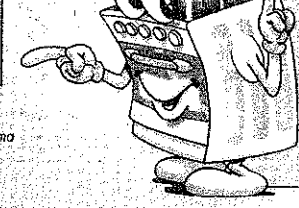
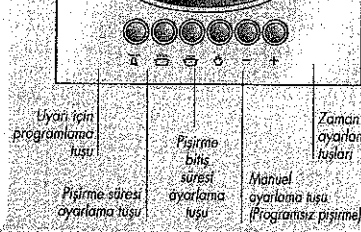

saatin rezistansların bir arıza değildir. Böyle durumlarda saatinizi yeniden ayarlayınız.)

Fırınınızın saatini;

1. 0-24 saat arası pişirme süresine ayarlayabilirsiniz.
2. 0-24 saat arası zil alarmı olarak kullanabilirsiniz.
3. Tam otomatik, yarı otomatik veya programsız (manuel) pişirmeye programlayabilirsiniz. (Fırın içi rezistanslar saate bağlı olup programlanabilir.)

parmaklarınızı tuşlardan çekiniz. Saat çalışmaya başlayacaktır.

başlayacaktır. (Saat pişirme işlemi
tuttuğunuzda 10. saniyeden itibaren
ileri ya da geri sayma hızlanacaktır.)

**Otomatik veya yarı otomatik
pişirme programı yapılmışsa,
programı sıfırlamadan saat ayarı
yapılmaz. (Bkz. saatin
sıfırlanması)**

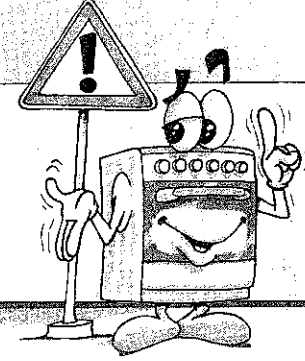

1503 T fırınınızın "**fonksiyon seçici**" ve **fırın ısıtıcı kumanda** düğmelerini pişirme tablosunda verilen konuma getiriniz.

1502 T üründe sadece "**fırın ısıtıcı kumanda**" düğmesi pişirme tablosunda belirtilen konuma getiriniz.

Programsız pişirmede saat elektrik devresini kesmez, yemeğin piştiğine kendiniz karar vererek düğmeleri kapalı konuma getiriniz.

sıfırlanması

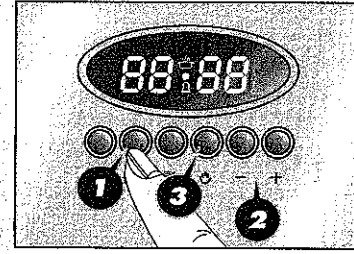

Eğer AUTO yazısı yanıp sönyorsa; hafızada zamanı bitmiş fakat sıfırlanmamış bir program var demektir. Bunun

ayarlama" tuşuna basınız.

Program sıfırlanacaktır. Yeni bir program ayarlayabilir veya programsız pişirme yapabilirsiniz.

Eğer göstergedeki AUTO yazısı sabit yanıyor;

hafızada bitmemiş bir program var demektir. Bunu sıfırlamak için "**pişirme süresi ayarlama**" tuşuna basıp (-) tuşunu kullanarak programı sıfırlayınız. Sonra "**manuel ayarlama**" tuşuna basıp programı hafızadan siliniz.



5 Tuşlu saatlerde yarı otomatik programlama yapılması

Bu programlamada, yemeğinizi ne kadar pişirecekseniz saate bu süreyi girmeniz gereklidir. Yemeğinizi hazırlayıp fırına yerleştirdikten sonra sırasıyla aşağıdaki işlemleri yapınız.

sececeğiniz pişirme süresini ayarlayınız. Göstergede devamlı AUTO yazısı ve "  " işareti belirecektir. O andan itibaren saatiniz geri saymaya başlamıştır.

2. Fırınınızın önce "**fırın ısıtıcı kumanda**" düğmesini istediğiniz sıcaklığa, sonra da "**fonksiyon seçici**" düğmesini aynı tabloda gösterilen konuma getiriniz. Fırınınız hemen çalışmaya başlayacaktır. Ayarladığınız pişirme süresi sonunda fırınınızın elektriği kesilir.

ve "**fonksiyon seçici**" düğmelerini kapalı konuma getiriniz.

6. Göstergedeki AUTO yazısı hala yanıp sönmeye devam edecektir. Bu hafızadaki program silinmemiş demektir. Bu programı silmek için "**manuel programlama** ()" tuşuna basınız.

Bu programlamada, yemeđinizi ne kadar pişirecekseniz saate bu süreyi girmeniz gereklidir. Yemeđinizi hazırlayıp fırına yerleştirdikten sonra sırasıyla yandaki işlemleri yapınız.

tablosundan seçtiđiniz pişirme süresini ayarlayınız. Göstergede devamlı AUTO yazısı ve " " işareti belirecektir. O andan itibaren saatiniz geri saymaya başlamıştır.

2. Fırınınızın "fırın ısıtıcı kumanda" düğmesini pişirme tablosunda gösterilen sıcaklığa getiriniz. Fırınınız hemen çalışmaya başlayacaktır. Ayarladığınız pişirme süresi sonunda fırınınızın elektriđi kesilir.

3. Fırın ısıtıcı kumanda düğmesini kapalı konuma getiriniz.

6. Göstergedeki AUTO yazısı hala yanıp sönmeye devam edecektir. Bu hafızadaki program silinmemiş demektir. Bu programı silmek için **"manuel programlama ()"** tuşuna basınız.



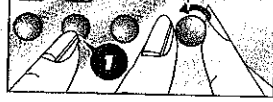

Pişirme bitiş süresini değiştirmek için:
"Pişirme bitiş süresi" tuşuna basıp **"zaman ayarlama"** düğmesini azaltmak için sola, artırmak için sağa çeviriniz.

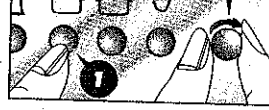

Pişirme süresini değiştirmek için:
"Pişirme süresi ayarlama" tuşuna basıp **"zaman ayarlama"** düğmesini azaltmak için sola, artırmak için sağa çeviriniz.

tuşlarından azaltmak için "-"ye, artırmak için "+"ya basınız.

tuşlarından azaltmak için "-"ye, artırmak için "+"ya basınız.

Uyarı programının değişik amaçlı kullanılması
Fırınınızın saatini pişirme programı dışında herhangi bir uyarı amacıyla da kullanabilirsiniz.

- 1. "Uyarı için programlama (TIMER)"** tuşuna basarken aynı anda **"zaman ayarlama"** düğmesini sağa doğru çevirerek (6 tuşlu saatlerde "+" tuşuna basarak) uyarılmak istediğiniz süreyi ayarlayınız. (Örneğin 30 dk. sonra) Göstergede "TIMER" işareti belirecektir.
- 2. Saatiniz istediğiniz süre sonunda size alarm verir.**
- 3. Alarmı durdurmak için (TIMER), (STOP), (OFF), (STOP) tuşlarından herhangi birine basınız.**

rogramlamada,
ginizir hem pişirme
ingie zamanını hem
şirme süresini
allirsiniz.
ramlama yapmadan
yemeğinizi
layıp, günün
nin ayarlanmış
sına dikkat ediniz.
şğinizi hazırlayıp
ı yerleştirdikten
ı sırasıyla yandaki
leri yapınız.

2. "Pişirme süresi ayarlama
()" tuşuna basarken aynı anda
"zaman ayarlama (-,+)"
tuşlarından "-"ye basarak, bu kez
istediğiniz pişirme süresini
ayarlayınız. Göstergede devamlı
AUTO yazısı belirecektir. Fırınınızın
"fırın ısıtıcı kumanda"
düğmesini kılavuzunuzda pişirme
tablosunda verilen konuma getiriniz.

Otomatik programlı pişirme
yaparken; pişireceğiniz
yiyeyeğin, pişirmeye
başlanacak saate kadar fırın
içinde beklediğinde
bozulmayacak türden
olmasına dikkat ediniz.
(Örneğin: Kabartma tozu ve maya
ile yapılan hamur işleri, etler vb.
bekletildiğinde bozulur.)

nanızdaki program silinmesini
demektir. Bu programı silmek için
"manual programlama ()"
tuşuna basınız.

Yeniden
programlama
yapmanız
gerekir.

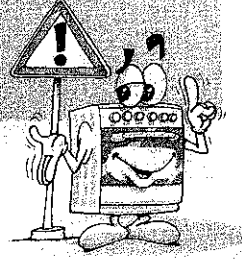

Bu programlamada, yemeğinizin hem pişirme başlangıç zamanını hem de pişirme süresini verebilirsiniz.

Programlama yapmadan önce, günün saatinin ayarlanmış olmasına dikkat ediniz. Yemeğinizi hazırlayıp fırına yerleştirdikten sonra sırasıyla yandaki işlemleri yapınız.

pişirme işleminin önce bitiş saatini ayarlayınız. Göstergede AUTO yazısı belirecektir.

2. "Pişirme süresi ayarlama ()" tuşuna basarken aynı anda "zaman ayarlama" düğmesini de sola çevirerek, bu kez istediğiniz pişirme süresini ayarlayınız. Göstergede devamlı AUTO yazısı belirecektir. Fırınınızın "fırın ısıtıcı kumanda" düğmesi ile "fonksiyon seçici" düğmesini kılavuzunuzda pişirme tablosunda verilen konuma getiriniz.

hafızadaki program silinmemiş demektir. Bu programı silmek için "manuel programlama ()" tuşuna basınız.

Otomatik programlı pişirme yaparken; pişireceğiniz yiyeceğin, pişirmeye başlanacak saate kadar fırın içinde beklediğinde bozulmayacak türden olmasına dikkat ediniz.

(Örneğin: Kabartma tozu ve maya ile yapılan hamur işleri, etler vb. bekletildiğinde bozulur.)

çıkamaz tip olduğu için
panelden çıkarmaya
çalışmayınız.



Ovma
teli
Temizlik
tozu
Aşındırıcı
sert
fırça

**Temizlik için yukarıdaki
malzemeleri
kullanmayınız.**

temin edebileceğiniz özel
temizleyicileri üzerindeki
uyarılara dikkat ederek
kullanabilirsiniz.

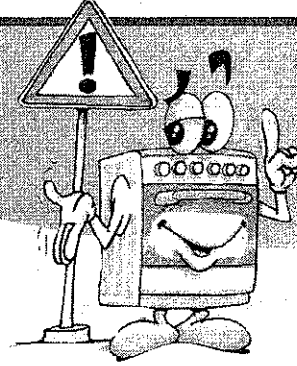

**yüzeylerin
temizliğini
cam
temizleyici
malzemelerle
yapınız.**

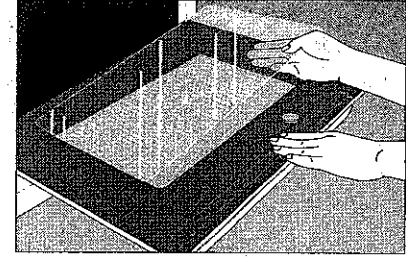

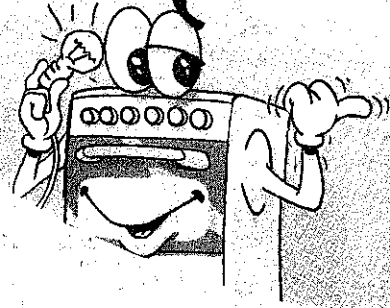

ediniz. Halkanın kanca ucundan geride kalmamasına dikkat ederek, kapağı tam açık pozisyona getiriniz. Bu sırada halkalar kancalarından boşalacaktır. Bu boşalma, işlemin doğru yapıldığını gösterir. Daha sonra kapağı kapatınız.

Temizlemeyi kuru ve toz temizleyicilerle yapmayınız.

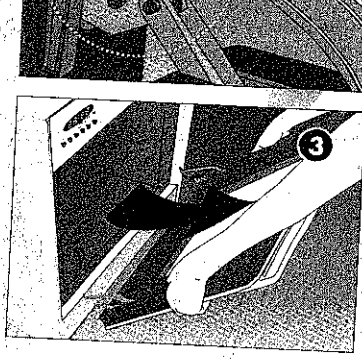

Fırınınızın içindeki tel ızgara ve tepsilerin nakliye sırasında fırın kapağına zarar vermemesi için fırın ön kapağı iç camı üzerine tepsilere denk gelecek şekilde 1 - 1,5 cm. kalınlığında mukavva veya kağıt bantlayınız.

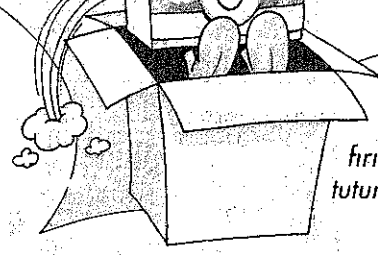

Taşıma sırasında fırınınızı dik konumda tutunuz ve üzerine hiçbir yük koymayınız.

• **Orijinal kutusu yok ise;**

fırın dış yüzeylerine (camlı ve boyalı yüzeyler) gelebilecek darbelere karşı önlem alınız.